

Appareils intérieurs

Chanfreint toutes entrées de trous cylindriques, polygonaux ou interrompus.

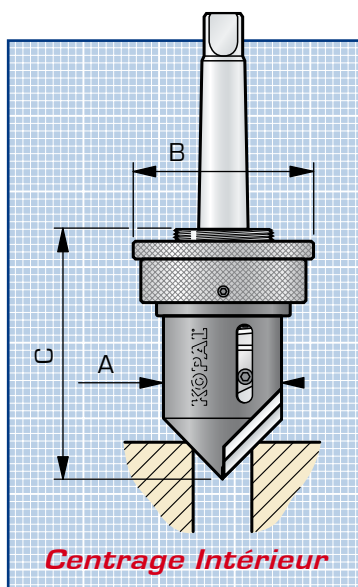
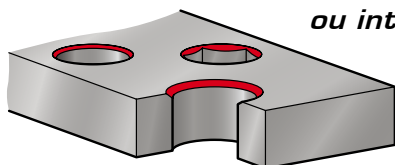

Modèle	∅ A	∅ B	C 90°/60°
2-18	18	26	55 / 64
2-42	42	65	85 / 108
20-60	60	70	94 / 106
40-80	80	90	100 / 114
60-100	100	110	104
80-120	120	130	104

Les lames en HSS sont affûtées avec des angles de coupe de : **0° - 14° - 20° et 25°**, à préciser à la commande. **(voir tableau page 135)** Lames carbure : coupe 0°.



Lame de rechange Intérieure

Lame HSS à 60°	Réf.
2 - 18	01-305
2 - 42	01-340
20 - 60, 40 - 80	01-365

Lame HSS à 90°	Réf.
2 - 18	01-320
2 - 42	01-350
20 - 60 à 80 - 120	01-370

Lame HSS	Réf.
2 - 42 82°	01-345
2 - 18 120°	01-335
2 - 42 120°	01-360

Lame Carbure	Réf.
2 - 42 à 40 - 80 60°	01-341
2 - 42 à 80 - 120 90°	01-351

Modèle	Diamètre du chanfrein	Attach.	Angle au sommet du chanfrein			
			60° Réf.	82° Réf.	90° Réf.	120° Réf.
2 - 18	2 à 17	Cyl. ∅ 10 CM1	01-030	01-050	01-010	01-080
			01-035		01-015	
2 - 42	3 à 41	Cyl. ∅ 10/∅ 16	01-120	01-145	01-095	01-195
		Cyl. ∅ 12,7	01-125	01-150	01-100	
		CM1	01-115		01-090	
		CM2	01-116	01-141	01-091	01-191
20 - 60	21 à 59	weldon ∅ 19			01-093	
		CM3	01-117	01-142	01-092	
		CM2	01-215		01-210	
40 - 80	40 à 77	CM2	01-230		01-225	
		CM3	01-231		01-226	
60 - 100	60 à 97	CM3			01-241	
80 - 120	80 à 117	CM3			01-256	

Lame
1 arête de coupe pour les petits modèles 2-18.
Pour tous les autres modèles, 2 arêtes de coupe.

